

Monterings- och bruksanvisning

Pallställ Omega

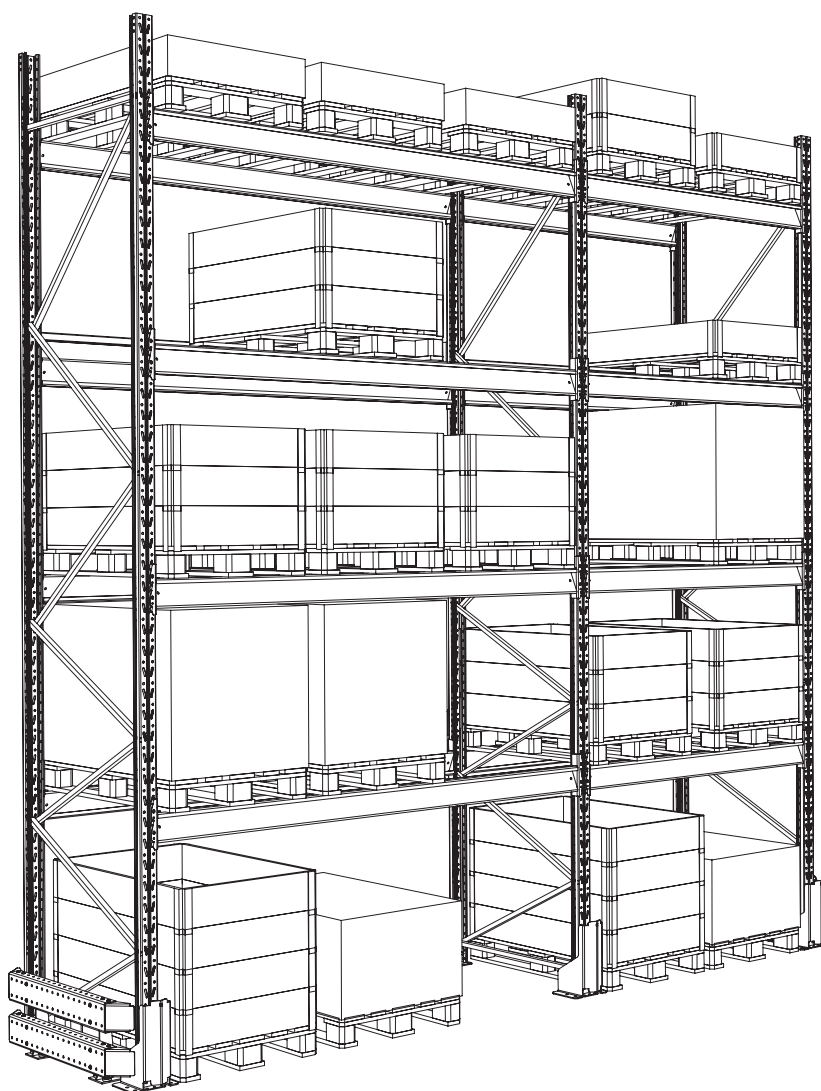

Verktyg för montage

13 mm sexkanthylsor
16 mm sexkanthylsor
17 mm sexkanthylsor
18 mm sexkanthylsor
19 mm sexkanthylsor (Stolpskydd, Påkörningsskydd)
6 mm insexbits (Stolpförstärkningar, Påkörningsskydd)
T25 torxbits (vertikalt genomföringsskydd)
T30 torxbits (långsidesinlägg)
10 mm betongborr
12 mm betongborr (Stolpskydd, Påkörningsskydd)
Skruvdragare
Vattenpass alt. linjelaser.
Borrhammare alt. slagborrmaskin
Hammare

Betonggolv

Betongkvaliteten skall vara minst C 25/30.

Rörelsefogar i betonggolv får inte gå igenom stället, eftersom en rörelse i fogen kan orsaka oförutsägbara krafter i stället. Rörelsefogar skall placeras mellan ställagen.

 Beställare/Brukare ansvarar för att golvet är dimensionerat för aktuella laster.
EAB kan på begäran tillhandahålla uppgifter på laster från ställagen på golvet.

Maximalt tillåtna höjdtoleranser

Mått	Mätlängd	Tolerans
Buktighet	0,25 m	± 1,2 mm
Buktighet	2,0 m	± 5 mm
Lutning		1/600

Alla höjdvikelser, beroende på både buktighet och lutning, skall dock ligga inom ± 20 mm för hela stället, räknat från ett horisontellt referensplan.

 Om golvet inte är av betong, kontakta EAB.

Åtdragningsmoment skruvförband

Skruv M10 8.8 Max. åtdragningsmoment 47 Nm
Till skruvförbanden skall Lockingmuttrar M10 klass 8 användas
Taptite M6 Max. åtdragningsmoment 5 Nm
Taptite M8 Max. åtdragningsmoment 15 Nm
Borrskruv B31K 5,5x20 Max. åtdragningsmoment 5 Nm
Skruvförbanden skall dras till god anliggning.
Max. åtdragningsmoment får dock inte överskridas.

För montering av stag i gavel

Skruv M8x75/12 Åtdragningsmoment 8-12 Nm
Lockingmutter M8 klass 8
Använd skruvdragare med momentinställning.
Kalibrera skruvdragaren mot momentnyckel.

Expanderskruv

M10x90 Hilti HST

Borrhål Ø10-80 mm
Min. monteringsdjup 69 mm
Max. monteringsjocklek 10 mm

M12x100 Hilti HSA

Borrhål Ø12-95 mm
Min. monteringsdjup 65 mm
Max. monteringsjocklek 20 mm

Följ Hiltis anvisningar på förpackningen.

Om avståndet mellan skruv och betongkant understiger 9 x skruvdiametern, kontakta EAB.

MONTERING AV GAVLAR

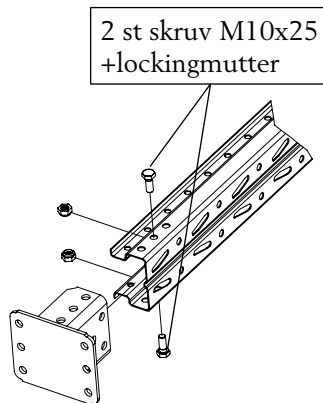

1. Montera stofsötter på stolpar

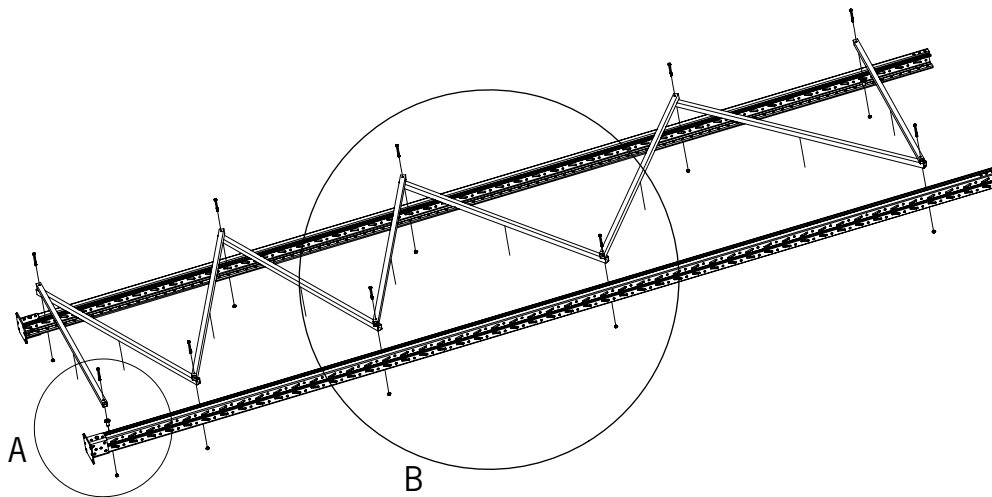

2. Placera stag enl. Gavelyv sid 5

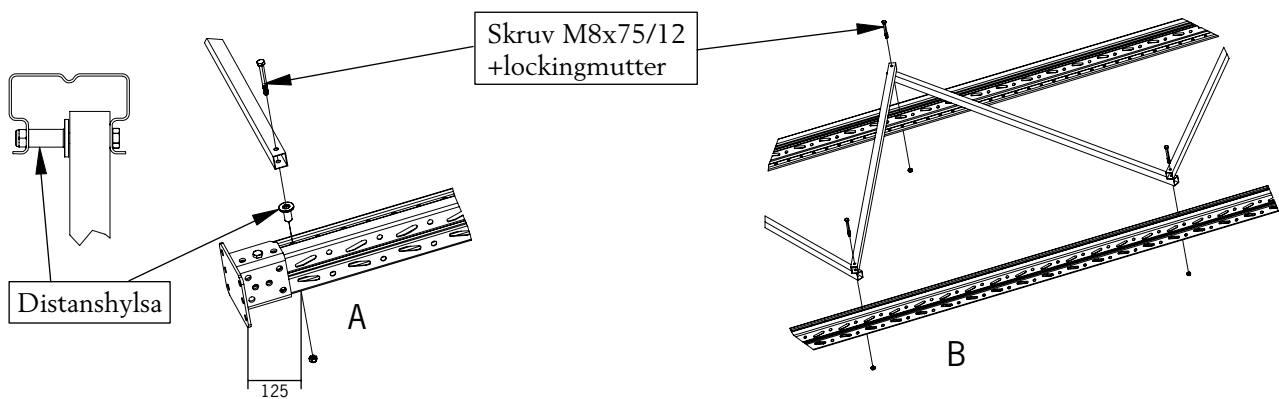

3. Enkelsida på horisontalstag förses med distans

4. Fäst samtliga stag med max åtdragningsmoment 8-12 Nm

RESNING AV STÄLLAGE

Väg av golvet. Högsta punkten bestämmer hur mycket stället skall nivelleras.

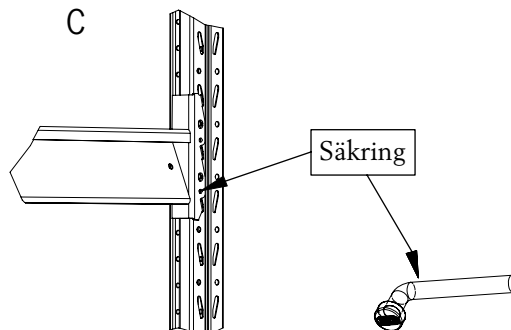
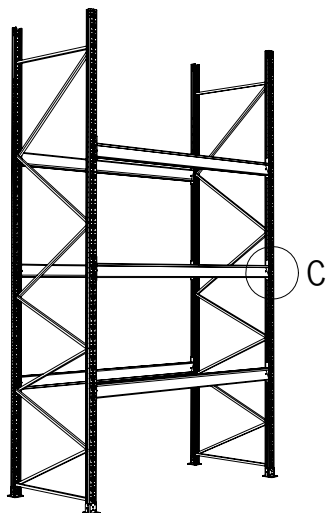

5. Res en startsektion och montera säkringar i fästklackarna nedersta säkringshål

Om golvet är ojämnt skall fotplattorna justeras med hjälp av nivelleringsplattor till horisontell nivå. Max nivellering 25mm.

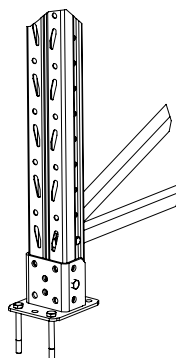
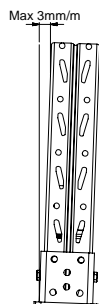
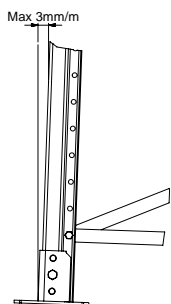

Fotplattorna förankras med 2 st expanderskruv M10x90. Om nivelleringen överstiger 5 mm skall expanderskruv M10x110 användas

DISTANS

Skruv M10x25
+lockingmutter

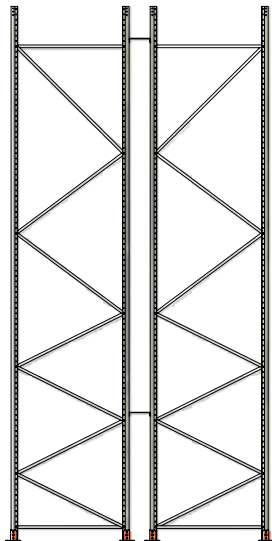
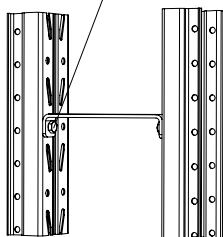

Måttabell - Gaveldjup 800

Stagtyp	Bygghöjd stag	Staglängd (90 stolpe)	Staglängd (110 stolpe)
0	0	747	733
1	500	906	895
2	750	1071	1061
3	1000	1265	1257

Måttabell - Gaveldjup 1100

Stagtyp	Bygghöjd stag	Staglängd (90 stolpe)	Staglängd (110 stolpe)
0	0	1047	1033
1	500	1164	1152
2	750	1296	1284
3	1000	1459	1449

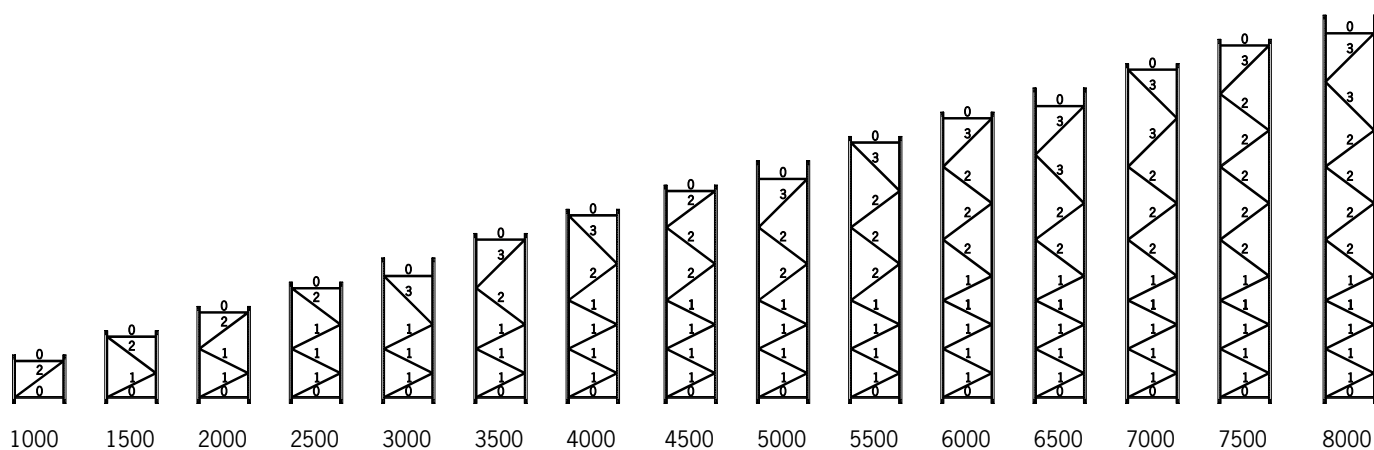

Måttabell - Gaveldjup 500

Stagtyp	Bygghöjd stag	Staglängd (90 stolpe)	Staglängd (110 stolpe)
0	0	477	433
1	500	685	676
2	750	893	887

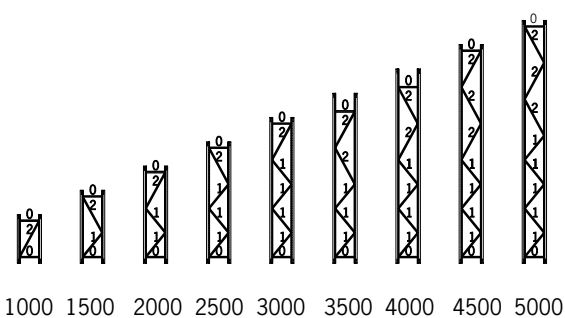

Märkning av staglängd

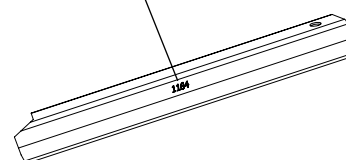

STOLPSKYDD/FÖRSTÄRKNING

STOLPFÖRSTÄRKNING

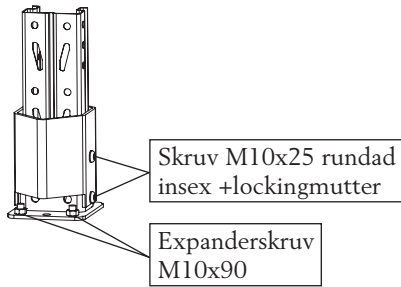

STOLPSKYDD HÖJD 400mm

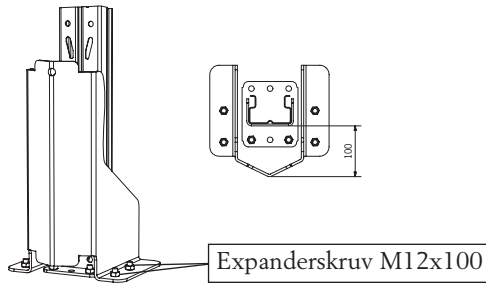

PÅKÖRNINGSSKYDD VÄGG

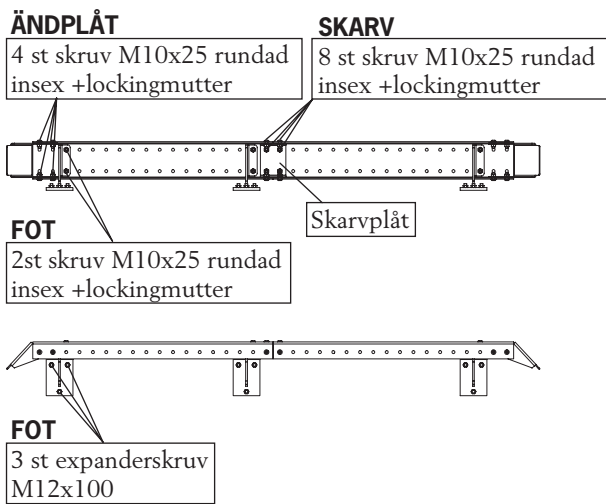

STOLPFÖRSTÄRKNING HÖG

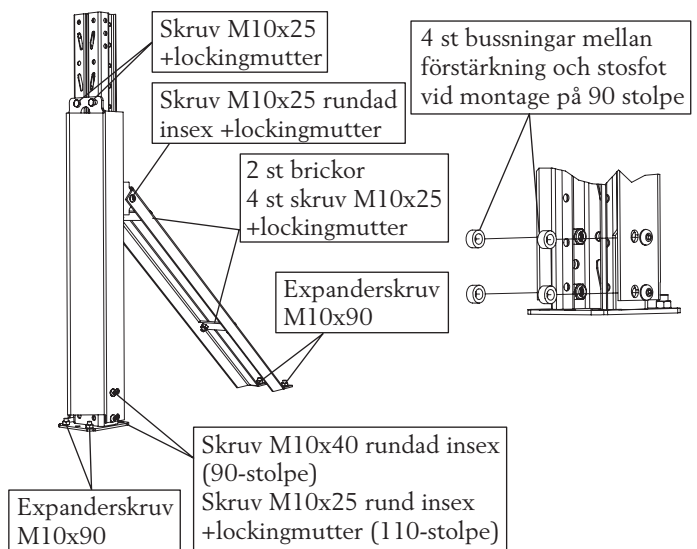

PÅKÖRNINGSSKYDD HÖJD 400 mm

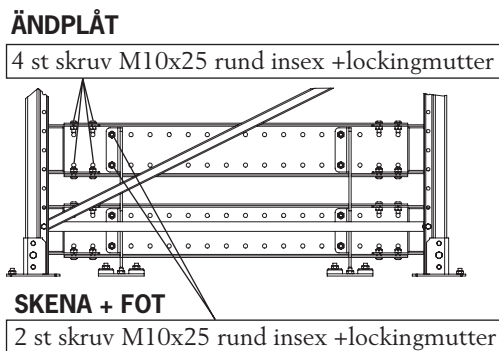

Påkörningsskyddet uppfyller kraven i SS-EN 15512, även vid montering utan pu-fjädern. Vi rekommenderar dock att pu-fjädrarna alltid monteras, då det väsentligt ökar påkörningsskyddets förmåga att motstå upprepade påkörningar.

MONTAGE AV FOT MED PU-FJÄDER I BETONGGOLV

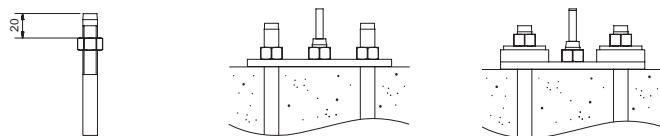
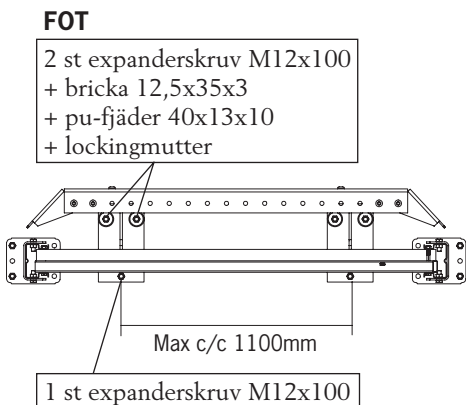

1. Skruva ner en mutter 20 mm på en M12 expanderskruv

2. Slå ner och drag åt expanderskraven

3. Skruva av muttern och förse 2 st expanderskrivar med pu-fjäder, bricka och lockingmutter. Lockingmuttern dras till anliggnen mot brickorna

TILLBEHÖR

SKARVHYLSA

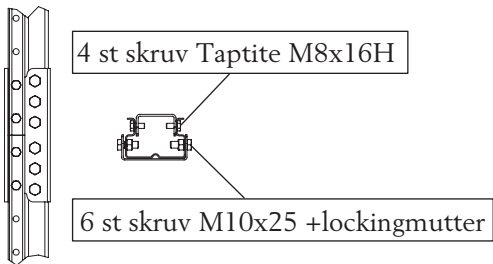

HORISONTellt GENOMFÖRINGSSKYDD

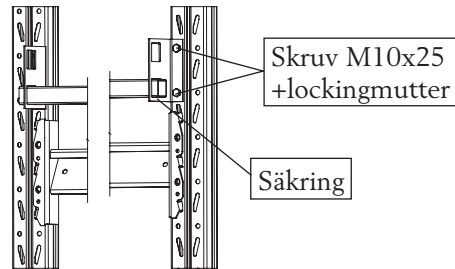

HALVPALLINLÄGG

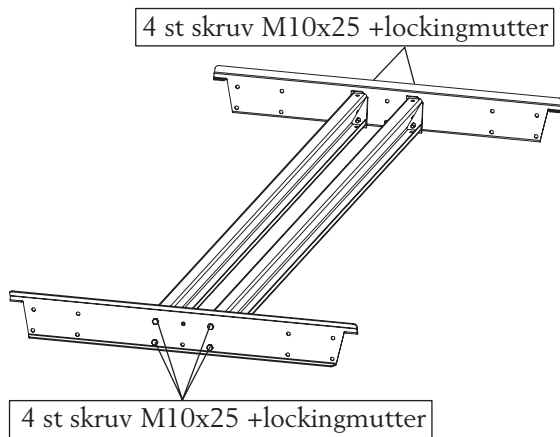

LÅNGSIDESINLÄGG

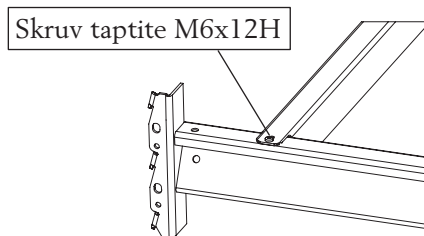

VERTIKALT GENOMFÖRINGSSKYDD

